



Стадия 4, финальная: Сконструированы с заботой об окружающей среде

Компрессоры TurboScrew с последующей
обработкой выхлопных газов



TURBOSCREW

Превосходная производительность и эффективность

**C200TS-24 -
C270TS-9**

TurboScrew устанавливает стандарт эффективности

Портативные компрессоры CompAir

При реализации проектов по высокоточному строительству эффективность и надежность компрессоров играют чрезвычайно важную роль. CompAir предлагает широкий диапазон портативных компрессоров, которые в промышленности известны своим высочайшим качеством работы и надежностью и соответствуют требованиям многих сфер, нуждающихся в мобильном оборудовании для сжатия воздуха.

Серия С от CompAir постоянно совершенствуется и поэтому гарантирует высокий КПД, низкий уровень выбросов и наличие многих инноваций, которые облегчают выполнение ежедневных задач и технического обслуживания.

Компрессоры TurboScrew на основе уникальной двухтурбинной технологии имеют лучшую в своем классе

эффективность использования дизельного топлива, вес всего в 3500 кг и превосходную способность к самоочищению в соответствии с Директивой ЕС 97/68/EG (стадией 4, финальной).

Самая чистая дизельная технология

Компрессор TurboScrew состоит из двигателя Cummins серии QSB с последующей обработкой выхлопных газов SCRT® (технология избирательной каталитической нейтрализации), включая каталитический конвертер и дизельный сажевый фильтр (DPF). Данная система удаляет из выхлопных газов практически все окислы азота. Наша технология TurboScrew соответствует самому последнему стандарту по выбросам (стадии 4, финальной). emission standard Stage 4, final.

От C200TS-24 до C270TS-9 DLT 2702

- ▶ **Диапазон давления**
от 9 до 24 бар
- ▶ **Объемный расход**
от 20 до 27 м³/мин
- ▶ **Мощность двигателя**
от 180 до 224 кВт



Низкое загрязнение и отсутствие выбросов



“ Расход дизеля ниже на 30 %, что равняется 20 % от общих затрат в течение всего срока службы ”

TurboScrew — лучший выбор

Патентованная система сжатия воздуха TurboScrew компании ComrAir демонстрирует радикально новый подход к энергосбережению. В ней используется

турбодвигатель Cummins, от которого работает винтовой компрессор ComrAir с дополнительной турбиной, приводимой в действие выхлопными газами двигателя, что обеспечивает предварительное сжатие воздуха на впуске, прежде чем он попадет в камеру сжатия.

Энергоэффективная двухтурбинная технология

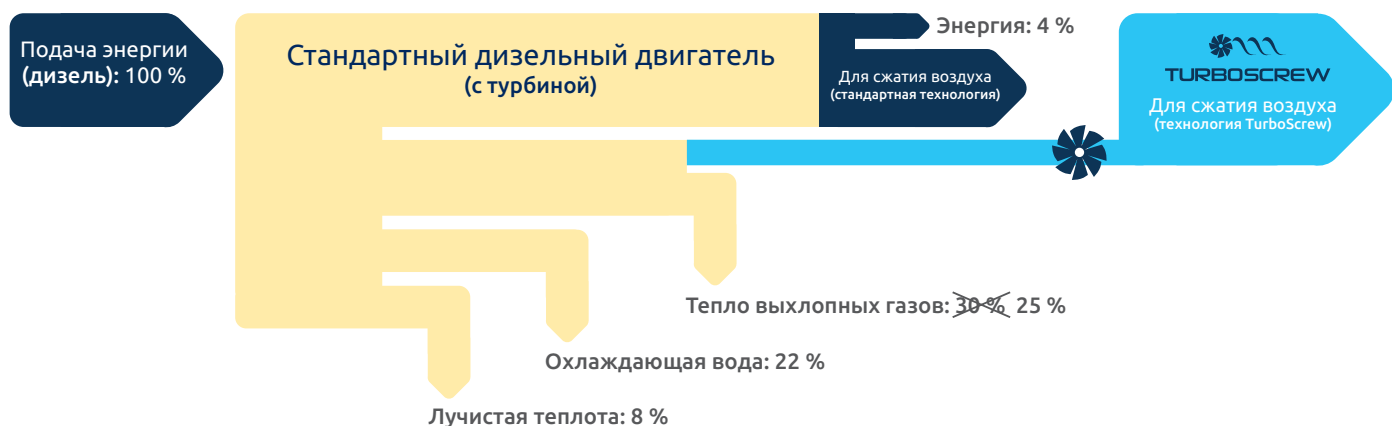

При использовании технологии TurboScrew двигатель подает на компрессор приблизительно на 14 % больше энергии, чем в случае применения стандартных технологий (измерение при полной нагрузке).

В усредненных условиях площадки, где возникает потребность в переключении между холостым ходом, частичной нагрузкой и полной нагрузкой, TurboScrew потребляет на 30 % меньше дизельного топлива, чем большинство стандартных компрессоров, имеющих на рынке, что обеспечивает значительное снижение затрат.

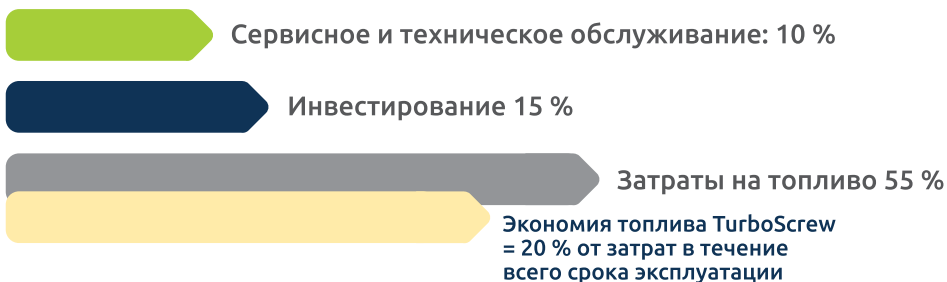

Исходя из усредненных рабочих условий на площадке, за период эксплуатации в 10 000 часов экономия топлива может достигать 30 % по сравнению с эквивалентными традиционными компрессорами в данном диапазоне производительности. Это составляет до 20 % от общих затрат в течение всего срока службы компрессора.

Веские преимущества

Качественные особенности TurboScrew

Непревзойденное соотношение «мощность — вес»

Компрессор TurboScrew имеет очень низкий общий вес: он на 2000 кг меньше веса подобных компрессоров и при этом отличается значительной компактностью. Данный компрессор может буксироваться при помощи автомобиля с максимальной буксировочной массой 3500 кг и отлично подходит для труднодоступных участков.

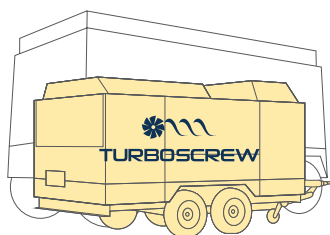

Надежный двигатель Cummins QSB 6.7

Обладает мощным 6-цилиндровым дизельным двигателем с турбонаддувом, водяным охлаждением и дополнительным встроенным турбокомпрессором для предварительного сжатия воздуха, поступающего в компрессор.

Двигатель приводит в действие установку винтового компрессора CompAir с дополнительной турбиной, работающей от выхлопных газов, что обеспечивает предварительное сжатие воздуха на впуске, прежде чем он попадет в камеру сжатия.

Широкий диапазон регулирования

TurboScrew работает в пределах скорости в 1000—2400 об/мин и точно адаптируется к требуемому количеству воздуха, в свою очередь сохраняя энергию.

Простой в эксплуатации контроллер компрессора

Быстрое и простое управление, просмотр состояния, время прогрева и охлаждения с автоматическим управлением и электронный контроль двигателя, компрессора и системы SCRT

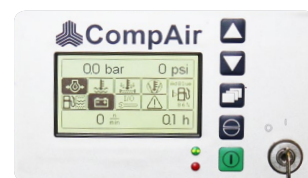

Плавный пуск

Продлевает срок службы двигателя за счет уменьшения напряжения, воздействующего на двигатель при пуске, и позволяет двигателю достигать рабочей температуры при отсутствии нагрузки на компрессор.

TurboSave

Смазывает турбокомпрессор перед работой двигателя и после нее, предохраняя его от выхода из строя.

Электрическая система с напряжением в 24 В

Обеспечивает достаточную резервную мощность для холодных запусков и безопасного набора скорости.

Сигнализатор

Индикатор загорается в случае ошибок или низкого уровня дизельного топлива/AdBlue.

Прикрепляемые болтами одиночные листы

Стальной кожух оцинкован и имеет электростатическое покрытие, обеспечивая прекрасную защиту от повреждений и коррозии. Прикрепляемые болтами одиночные листы можно быстро и легко заменить.

Боковые створчатые дверцы для обеспечения простого доступа

Обеспечивают прекрасный доступ для облегчения техобслуживания.

Надежен в работе, дружественен к среде

SCRT® — одновременное удаление частиц сажи и окислов азота.

Новые компрессоры TurboScrew оснащены удостоенной награды системой SCRT — технологии избирательной каталитической нейтрализации, которая удаляет из выхлопных газов практически все оксиды азота.

Принцип действия

Для разрушения сажи, накопленной в SMF, используется проверенная технология SMF с пассивной регенерацией. Каталитический конвертер, установленный выше по потоку, преобразует оксид азота (NO), содержащийся в выхлопных газах, в двуокись азота (NO₂). Затем эта двуокись азота (NO₂) используется в сажевом фильтре для непрерывного окисления и сжигания пылевидного остатка (твердых частиц или окисленной сажи).



Система SCR (избирательная каталитическая нейтрализация), установленная ниже по потоку, снижает уровень окислов азота (NO_x). В выхлопные газы, выходящие из дизельного сажевого фильтра (SMF), добавляется имеющаяся присадка на основе мочевины (агент), которая известна под названием AdBlue®. Данный агент под действием температуры и катализатора превращается в аммиак (NH₃). Затем с помощью аммиака и каталитического конвертера SCR окислы азота (NO_x) конвертируются в безвредные азот (N₂) и воду (H₂O). Таким образом установка SCR снижает выбросы окислов азота в выхлопных газах дизельного двигателя, которые загрязняют окружающую среду и разрушают здоровье людей, практически на 90%. Вместе с сажевым фильтром система SCR удаляет из выхлопных газов дизельного двигателя практически все загрязнители (SCRT = DPF + система SCR).

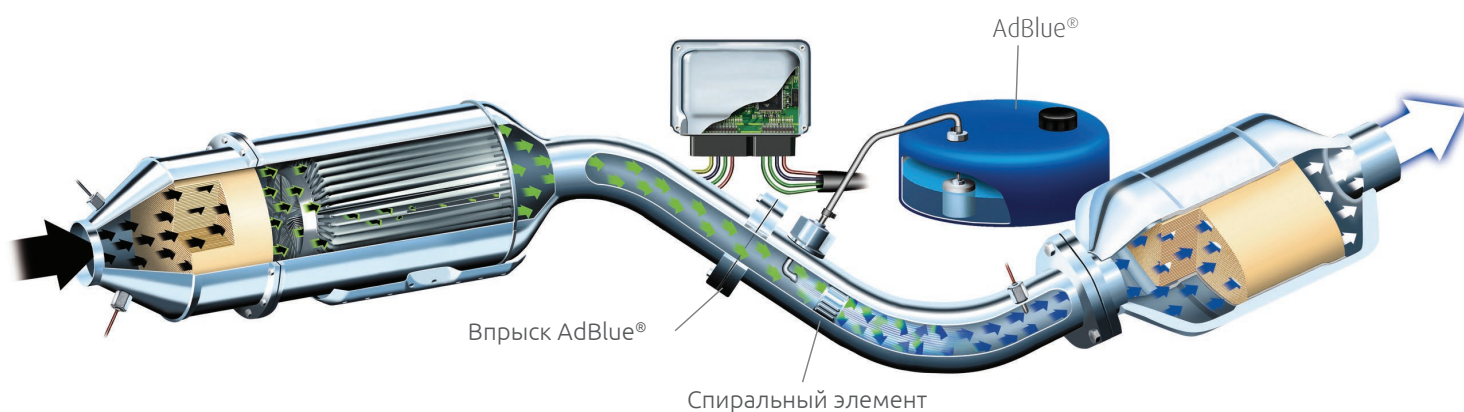

Обеспечивая значительные преимущества для покупателя



Там, где нужно

Несмотря на небольшой вес, данные компрессоры обеспечивают производительную и надежную работу в самых требовательных областях:

- бурении водяных скважин;
- геотермальном бурении;
- ремонте кораблей;
- нефтяных барьерах;
- ремонте зданий;
- ремонте мостов;
- пневматической резке
- обработке сухим льдом/песком;
- исследовании недр;
- земляных работах и многом другом.

Оригинальные запасные части CompAir

Оригинальные части и лубриканты CompAir, которые обеспечивают надежность и эффективность оборудования, соответствуют самым высоким стандартам. Характерными особенностями запасных частей и лубрикантов CompAir являются:

- длительный срок службы даже в самых жестких условиях;
- минимальные потери, способствующие сохранению энергии;
- высокая надежность, увеличивающая время эксплуатации.



«Было практически нереально закончить проект такого масштаба в предусмотренный срок, — говорит Кай Груно (Cay Grunau) из Hydrotechnik. — Чтобы опустить монофундаментный столб весом 315 тонн и длиной 55 метров на дно, до которого приблизительно 30 метров, потребовалось более шести часов. А это означает, что компрессоры CompAir работали без остановки практически 20 часов. Кроме того, благодаря их высокой топливной экономичности мы смогли сэкономить 2000 литров топлива при реализации этого проекта по сравнению с теми результатами, которых мы достигли бы, работая с другими подобными компрессорами».



Просканируйте QR-код, чтобы прочитать этот пример.

AirPlus

- Буксирный рым: шаровое соединение, 76 мм, DIN 40 мм
- Опора адаптера 13/7 для подсоединения троса к буксирному автомобилю
- Без шасси
- Установка на раме с держателями для вилочного погрузчика
- Предварительный подогрев для надежного запуска двигателя при температуре воздуха до -25°C
- Специальная покраска и маркировка согласно спецификации заказчика

Для моделей до 14 бар:

- доохладитель с подогревателем;
- фильтрация

Технические данные

От C200TS-24 до C240TS-14

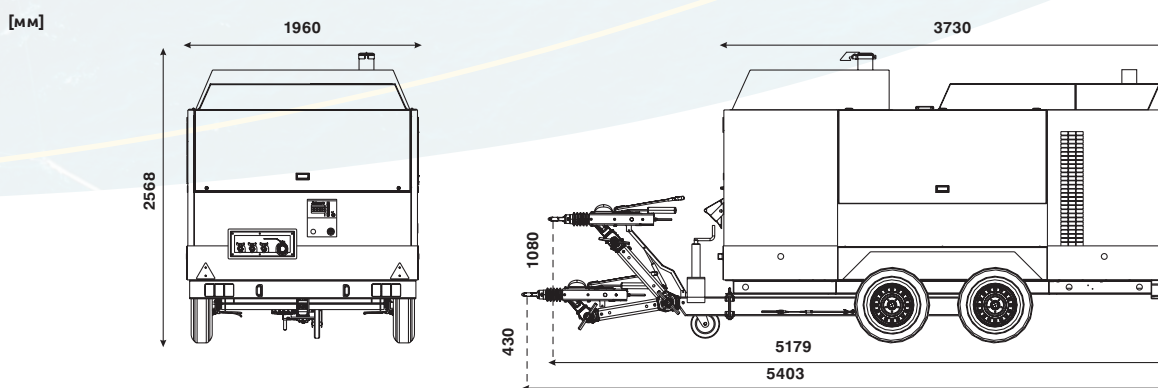

Монтируемый на раме

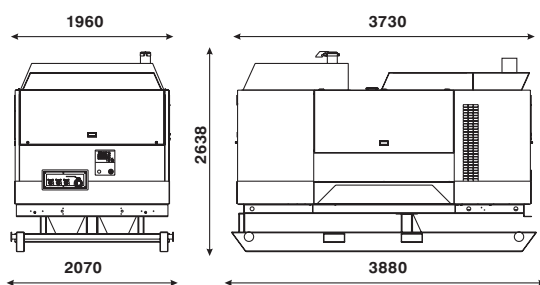

Монтируемый на фундаменте

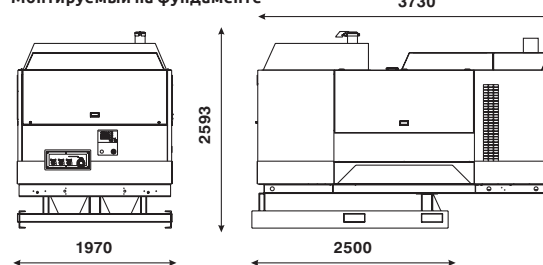

Номенклатура изделий	DLT 2702								DLT 2702 HP			
	C200TS-14	C210TS-12	C220TS-10	C230TS-9	C240TS-14	C250TS-12	C260TS-10	C270TS-9	C200TS-24	C210TS-21	C230TS-17	
Эксплуатационные параметры												
Объемный расход ¹	м³/мин	20	21	22	23	24	25	26	27	20	21	23
Рабочее давление	бар	14	12	10	9	14	12	10	9	24	21	17
Выход сжатого воздуха		3 x 3/4" and 1 x 2"								1 x 2"		
Двигатель		Cummins QSB 6.7										
Установленная мощность двигателя	кВт	180	180	180	180	224	224	224	224	224	224	224
Частота вращения двигателя на холостом ходу	1/МИН	1000	1000	1000	1000	1000	1000	1000	1000	1000	1000	1000
Частота вращения двигателя на полном ходу	1/МИН	2400	2400	2400	2400	2400	2400	2400	2400	2400	2400	2400
Объем топливного бака	л	350	350	350	350	350	350	350	350	350	350	350
Объем бака для Adblue	л	38	38	38	38	38	38	38	38	38	38	38
Эксплуатационная масса²												
Переносной компрессор		3450	3450	3450	3450	3490	3490	3490	3490	3490	3490	3490
регулируемая буксировочная балка, тормозная КГ												
Монтируемый на раме	кг	3545	3545	3545	3545	3585	3585	3585	3585	3585	3585	3585
Монтируемый на фундаменте	кг	3385	3385	3385	3385	3425	3425	3425	3425	3425	3425	3425
Уровень звука												
Уровень звуковой мощности ³	дБ (уср.) LWA	100	100	100	100	100	100	100	100	100	100	100
Уровень звукового давления ⁴	дБ (уср.) LPA	71	71	71	71	71	71	71	71	71	71	71

¹ В соответствии с ISO 1217 Ред. 4 2009. Приложение D. ² Эксплуатационная масса без дополнительного оборудования.

³ Допустимые предельные значения Директивы ЕС согласно 2000/14/ЕС.

⁴ Уровень шума согласно PNEUROP PN8NTC2.2 на расстоянии 7 м.

Мировой опыт- сильный локальный сервис

Торговая марка CompAir, опыт безупречных инженерно-технических изысканий которой превышает 200 лет, предлагает широкий ассортимент надежных, энергоэффективных компрессоров и вспомогательного оборудования для различных сфер применения.

Специалисты широкой сети сбытовых организаций CompAir и дистрибьюторы, работающие по всему миру, обладают профессиональной компетенцией и предоставляют безупречное обслуживание на месте, обеспечивая надлежащую поддержку наших самых современных технологий.

В составе международной компании Gardner Denver компания CompAir является неизменным лидером в сфере разработки систем подачи сжатого воздуха. Апогеем ее работы стало появление на рынке целого ряда наиболее энергоэффективных компрессоров с низким уровнем воздействия на окружающую среду, которые сегодня помогают клиентам добиваться целей на пути своего устойчивого развития и даже опережать их.

Портативные компрессоры (серия для EU и других стран)

C14–C270TS-9

1—27 м³/мин при 7—24 бар

Air Plus имеет многочисленные варианты исполнения и опции.

- Доохладитель
- Фильтры сверхмелких частиц
- Встроенный генератор
- Защищенная контрбукса
- Бухта для шланга
- Искрогаситель для выхлопных газов
- Сажевый фильтр для выхлопных газов
- Заказные цвета

Инструменты

- Обрубочные молотки
- Отбойные молотки
- Заостренные молотки
- Расцепители

Инструменты с амортизацией вибрации

- Отбойные молотки
- Заостренные молотки
- Расцепители

Компания CompAir проводит политику постоянного совершенствования выпускаемой продукции. Поэтому она оставляет за собой право изменять технические характеристики и цены без предварительного уведомления. Все продажи продуктов Компании осуществляются в соответствии с принятыми ею общими условиями осуществления продаж.

Принадлежности

- Большой комплект заостренных и плоских зубил, лопат
- Встраиваемое смазочное устройство
- Водяной сепаратор с масленкой или без нее
- Воздушные шланги

Услуги

- Техническая помощь и консультирование
- Глобальная сеть услуг
- Поставка надежных, оригинальных запчастей
- Индивидуальные решения
- Семинары и тренинги

**ДВА ГОДА
ГАРАНТИИ**

www.compair.com sales@compair.com